

Allgemeine bauaufsichtliche Zulassung

Zulassungsstelle für Bauprodukte und Bauarten**Bautechnisches Prüfamt**Eine vom Bund und den Ländern
gemeinsam getragene Anstalt des öffentlichen Rechts

Mitglied der EOTA, der UEAtc und der WFTAO

Datum:

25.11.2010

Geschäftszeichen:

II 25-1.40.21-21/10

Zulassungsnummer:**Z-40.21-1****Geltungsdauer**vom: **25. November 2010**bis: **15. Mai 2013****Antragsteller:****ROTH WERKE GmbH**

Am Seerain

35232 Dautphetal

Zulassungsgegenstand:**Blasgeformte Behälter aus Polyethylen (PE-HD)****750 I und 1000 I****Behältersysteme****Typ: Compact 750 I und 1000 I**

Der oben genannte Zulassungsgegenstand wird hiermit allgemein bauaufsichtlich zugelassen. Diese allgemeine bauaufsichtliche Zulassung umfasst zehn Seiten und fünf Anlagen mit 14 Blatt. Diese allgemeine bauaufsichtliche Zulassung ersetzt die allgemeinen bauaufsichtlichen Zulassungen Nr. Z-40.21-1 und Z-40.21-2 vom 31. Mai 2005. Der Gegenstand ist erstmals am 26. Juni 1995 allgemein bauaufsichtlich zugelassen worden.



I ALLGEMEINE BESTIMMUNGEN

- 1 Mit der allgemeinen bauaufsichtlichen Zulassung ist die Verwendbarkeit bzw. Anwendbarkeit des Zulassungsgegenstandes im Sinne der Landesbauordnungen nachgewiesen.
- 2 Sofern in der allgemeinen bauaufsichtlichen Zulassung Anforderungen an die besondere Sachkunde und Erfahrung der mit der Herstellung von Bauprodukten und Bauarten betrauten Personen nach den § 17 Abs. 5 Musterbauordnung entsprechenden Länderregelungen gestellt werden, ist zu beachten, dass diese Sachkunde und Erfahrung auch durch gleichwertige Nachweise anderer Mitgliedstaaten der Europäischen Union belegt werden kann. Dies gilt ggf. auch für im Rahmen des Abkommens über den Europäischen Wirtschaftsraum (EWR) oder anderer bilateraler Abkommen vorgelegte gleichwertige Nachweise.
- 3 Die allgemeine bauaufsichtliche Zulassung ersetzt nicht die für die Durchführung von Bauvorhaben gesetzlich vorgeschriebenen Genehmigungen, Zustimmungen und Bescheinigungen.
- 4 Die allgemeine bauaufsichtliche Zulassung wird unbeschadet der Rechte Dritter, insbesondere privater Schutzrechte, erteilt.
- 5 Hersteller und Vertreiber des Zulassungsgegenstandes haben, unbeschadet weitergehender Regelungen in den "Besonderen Bestimmungen", dem Verwender bzw. Anwender des Zulassungsgegenstandes Kopien der allgemeinen bauaufsichtlichen Zulassung zur Verfügung zu stellen und darauf hinzuweisen, dass die allgemeine bauaufsichtliche Zulassung an der Verwendungsstelle vorliegen muss. Auf Anforderung sind den beteiligten Behörden Kopien der allgemeinen bauaufsichtlichen Zulassung zur Verfügung zu stellen.
- 6 Die allgemeine bauaufsichtliche Zulassung darf nur vollständig vervielfältigt werden. Eine auszugsweise Veröffentlichung bedarf der Zustimmung des Deutschen Instituts für Bautechnik. Texte und Zeichnungen von Werbeschriften dürfen der allgemeinen bauaufsichtlichen Zulassung nicht widersprechen. Übersetzungen der allgemeinen bauaufsichtlichen Zulassung müssen den Hinweis "Vom Deutschen Institut für Bautechnik nicht geprüfte Übersetzung der deutschen Originalfassung" enthalten.
- 7 Die allgemeine bauaufsichtliche Zulassung wird widerruflich erteilt. Die Bestimmungen der allgemeinen bauaufsichtlichen Zulassung können nachträglich ergänzt und geändert werden, insbesondere, wenn neue technische Erkenntnisse dies erfordern.



II BESONDERE BESTIMMUNGEN

1 Zulassungsgegenstand und Anwendungsbereich

(1) Gegenstand dieser allgemeinen bauaufsichtlichen Zulassung sind werkmäßig hergestellte einwandige blasgeformte Behälter gemäß Anlage 1 aus Polyethylen (PE-HD) mit einem Fassungsvermögen von 750 l bzw. 1000 l. An der Oberseite der Behälter sind vier Stützen zur Aufnahme von Einrichtungen zum Befüllen, zur Be- und Entlüftung, zur Sicherung gegen Überfüllen, zum Entleeren und ggf. zur Füllstandskontrolle angebracht.

(2) Die Behälter dürfen nur in Räumen von Gebäuden aufgestellt werden, jedoch nicht in explosionsgefährdeten Bereichen der Zonen 0 und 1.

(3) Die Behälter dürfen zur drucklosen Lagerung der nachfolgend aufgeführten Flüssigkeiten verwendet werden:

1. Heizöl EL nach DIN 51603-1¹
2. Heizöl EL A Bio 5 bis Bio 15 nach DIN V 51603-6² (Zusatz von FAME nach DIN EN 14214³; ohne zusätzliche alternative Komponenten), nur in permeationshemmend ausgerüsteten Behältern
3. Dieselmotorenkraftstoff nach DIN EN 590⁴, nur in permeationshemmend ausgerüsteten Behältern
4. Dieselmotorenkraftstoff nach DIN EN 14214³ (Biodiesel), nur in permeationshemmend ausgerüsteten Behältern
5. Schmieröle, Hydrauliköle, Wärmeträgeröle Q, legiert oder unlegiert, mit Flammpunkt über 55 °C
6. Schmieröle, Hydrauliköle, Wärmeträgeröle Q, gebraucht, Flammpunkt über 55 °C; Herkunft und Flammpunkt müssen vom Betreiber nachgewiesen werden können
7. Pflanzenöle wie Baumwollsaat-, Oliven-, Raps-, Rizinus- oder Weizenkeimöl in jeder Konzentration
8. Ethylenglycol (CH₂OH) als Kühlerfrostschutzmittel
9. Fotochemikalien (handelsüblich), in Gebrauchskonzentration (neue und gebrauchte) mit einer Dichte von max. 1,15 g/cm³
10. Ammoniakwasser (-Lösung) NH₄OH, bis zu gesättigter Lösung
11. Reine Harnstofflösung 32,5 % als NO_x - Reduktionsmittel⁵ (AdBlue), mit einer Dichte von max. 1,15 g/cm³.

(4) Bei der Lagerung von Heizöl EL nach DIN 51603 und Heizöl EL A Bio 5 bis Bio 15 nach DIN V 51603-6 sowie Dieselmotorenkraftstoff nach DIN EN 590 und DIN EN 14214 (Biodiesel) dürfen die Behälter zu Behältersystemen – in Reihen-, Block- und Winkelaufstellung - mit bis zu 5 bzw. bis zu 25 Behältern gleicher Größe (mit max. 5 Behältern in einer Reihe) bzw. als Sonderaufstellung (mit max. 4 Behältern in Block- und max. 3 Behältern in Winkelaufstellung) unter Verwendung eines Befüll- und eines kommunizierenden Entnahmesystems zusammengeschlossen werden. Befüll-/Entnahmesystem sind nicht Bestandteil dieser allgemeinen bauaufsichtlichen Zulassung.

1	DIN 51603-1:2008-08	Flüssige Brennstoffe - Heizöle - Teil 1: Heizöl EL, Mindestanforderungen
2	DIN V 51603-6:2010-05	Flüssige Brennstoffe - Heizöle - Teil 6: Heizöl EL A, Mindestanforderungen
3	DIN EN 14214:2010-04	Kraftstoffe für Kraftfahrzeuge - Fettsäuremethylester (FAME) für Dieselmotoren, Anforderungen und Prüfverfahren, Deutsche Fassung EN 14214:2008+A1:2009
4	DIN EN 590:2010-05	Kraftstoffe für Kraftfahrzeuge, Dieselmotorenkraftstoff, Anforderungen und Prüfverfahren, Deutsche Fassung EN 590:2008+A1:2009
5	DIN 70070:2005-08	Dieselmotoren, NO _x - Reduktionsmittel AUS 32, Qualitätsanforderungen



(5) Durch diese allgemeine bauaufsichtliche Zulassung entfällt für den Zulassungsgegenstand die wasserrechtliche Eignungsfeststellung nach § 63 des Wasserhaushaltsgesetzes (WHG)⁶.

(6) Die Geltungsdauer dieser allgemeinen bauaufsichtlichen Zulassung (s. Seite 1) bezieht sich auf die Verwendung im Sinne von Einbau oder Aufstellung des Zulassungsgegenstandes und nicht auf die Verwendung im Sinne der späteren Nutzung.

2 Bestimmungen für die Bauprodukte

2.1 Allgemeines

Die Behälter und ihre Teile müssen den Besonderen Bestimmungen und den Anlagen dieses Bescheides sowie den beim Deutschen Institut für Bautechnik hinterlegten Angaben entsprechen.

2.2 Werkstoffe, Eigenschaften und Zusammensetzung

2.2.1 Werkstoffe

Für die Herstellung der Behälter dürfen die in Anlage 2 genannten Formmassen verwendet werden.

2.2.2 Konstruktionszeichnungen

Konstruktionsdetails der Behälter und die Aufstellanordnung der Behältersysteme müssen den Anlagen 1 bis 1.4 sowie den im DIBt hinterlegten Angaben entsprechen.

2.2.3 Standsicherheitsnachweis

Die Behälter sind unter den geltenden Anwendungsbedingungen bis zu einer Betriebstemperatur von 30 °C standsicher.

2.2.4 Brandverhalten

Der Werkstoff Polyethylen PE-HD ist in der zur Anwendung kommenden Dicke normal-entflammbar (Baustoffklasse B2 nach DIN 4102-1)⁷. Zur Widerstandsfähigkeit gegenüber Flammeneinwirkungen siehe Abschnitt 3 (1).

2.3 Herstellung, Verpackung, Transport, Lagerung und Kennzeichnung

2.3.1 Herstellung

(1) Die Herstellung muss nach der beim DIBt hinterlegten Herstellungsbeschreibung erfolgen.

(2) Außer der Herstellungsbeschreibung sind die Anforderungen nach Anlage 3, Abschnitt 1, einzuhalten.

(3) Die Behälter dürfen nur im Roth Werk Dautphetal-Buchenau hergestellt werden.

2.3.2 Verpackung, Transport, Lagerung

Verpackung, Transport und Lagerung müssen gemäß Anlage 3, Abschnitt 2, erfolgen.

2.3.3 Kennzeichnung

(1) Die Behälter müssen vom Hersteller mit dem Übereinstimmungszeichen (Ü-Zeichen) nach den Übereinstimmungszeichen-Verordnungen der Länder gekennzeichnet werden. Die Kennzeichnung darf nur erfolgen, wenn die Voraussetzungen nach Abschnitt 2.4 erfüllt sind.

(2) Außerdem hat der Hersteller die Behälter gut sichtbar und dauerhaft mit folgenden Angaben zu kennzeichnen:

- Herstellungsnummer;
- Herstellungsdatum;



⁶

Gesetz zur Ordnung des Wasserhaushalts (Wasserhaushaltsgesetz - WHG) vom 31. Juli 2009

⁷

DIN 4102-1:1998-05

Brandverhalten von Baustoffen und Bauteilen – Teil 1: Baustoffe; Begriffe, Anforderungen und Prüfungen

Allgemeine bauaufsichtliche Zulassung

Nr. Z-40.21-1

Seite 5 von 10 | 25. November 2010

- Rauminhalt in Liter bei zulässiger Füllhöhe (gemäß ZG-ÜS⁸);
- Werkstoff (die verwendete Formmasse muss aus der Kennzeichnung hervorgehen);
- die Behälter aus den permeationshemmend modifizierten Formmassen müssen jeweils zusätzlich zum Werkstoff - entsprechend dem Typ des Additivs - mit der Buchstabenkombination "CPA" bzw. "Q" gekennzeichnet werden;
- zulässige Betriebstemperatur;
- Hinweis auf drucklosen Betrieb;
- Vermerk "Außenaufstellung nicht zulässig";
- "Nur für Lagermedien gemäß allgemeiner bauaufsichtlicher Zulassung Nr. Z-40.21-1".

(3) Die zum zulässigen Füllungsgrad (s. Abschnitt 5.1.3) gehörende Füllhöhe ist am Behälter oder am Füllstandsanzeiger zu kennzeichnen (Füllstandsmarke- Maximum).

2.4 Übereinstimmungsnachweis

2.4.1 Allgemeines

(1) Die Bestätigung der Übereinstimmung der Behälter mit den Bestimmungen dieser allgemeinen bauaufsichtlichen Zulassung muss für jedes Herstellwerk mit einem Übereinstimmungszertifikat auf der Grundlage einer werkseigenen Produktionskontrolle und einer regelmäßigen Fremdüberwachung einschließlich einer Erstprüfung der Behälter nach Maßgabe der folgenden Bestimmungen erfolgen.

(2) Für die Erteilung des Übereinstimmungszertifikats und die Fremdüberwachung einschließlich der dabei durchzuführenden Produktprüfungen, hat der Hersteller der Behälter eine hierfür anerkannte Zertifizierungsstelle sowie eine hierfür anerkannte Überwachungsstelle einzuschalten.

(3) Die Erklärung, dass ein Übereinstimmungszertifikat erteilt ist, hat der Hersteller durch Kennzeichnung der Bauprodukte mit dem Übereinstimmungszeichen (Ü-Zeichen) unter Hinweis auf den Verwendungszweck abzugeben.

(4) Dem Deutschen Institut für Bautechnik ist von der Zertifizierungsstelle eine Kopie des von ihr erteilten Übereinstimmungszertifikats zur Kenntnis zu geben. Dem Deutschen Institut für Bautechnik ist zusätzlich eine Kopie des Erstprüfberichts auszuhändigen.

2.4.2 Werkseigene Produktionskontrolle

(1) In jedem Herstellwerk ist eine werkseigene Produktionskontrolle einzurichten und durchzuführen. Unter werkseigener Produktionskontrolle wird die vom Hersteller vorzunehmende kontinuierliche Überwachung der Produktion verstanden, mit der dieser sicherstellt, dass die von ihm hergestellten Behälter den Bestimmungen dieser allgemeinen bauaufsichtlichen Zulassung entsprechen.

(2) Die werkseigene Produktionskontrolle muss mindestens die in Anlage 4, Abschnitt 1, aufgeführten Prüfungen einschließen.

(3) Die Ergebnisse der werkseigenen Produktionskontrolle sind aufzuzeichnen und auszuwerten. Die Aufzeichnungen müssen mindestens folgende Angaben enthalten:

- Bezeichnung des Bauprodukts bzw. des Ausgangsmaterials;
- Art der Kontrolle oder Prüfung;
- Datum der Herstellung und der Prüfung des Bauprodukts bzw. des Ausgangsmaterials oder der Bestandteile;
- Ergebnis der Kontrollen und Prüfungen und Vergleich mit den Anforderungen;
- Unterschrift des für die werkseigene Produktionskontrolle Verantwortlichen.

(4) Die Aufzeichnungen sind mindestens fünf Jahre aufzubewahren und der für die Fremdüberwachung eingeschalteten Überwachungsstelle vorzulegen. Sie sind dem Deutschen Institut für Bautechnik vorzulegen sowie der zuständigen obersten Bauaufsichtsbehörde auf Verlangen vorzulegen.

(5) Bei ungenügendem Prüfergebnis sind vom Hersteller unverzüglich die erforderlichen Maßnahmen zur Abstellung des Mangels zu treffen. Bauprodukte, die den Anforderungen nicht entsprechen, sind so zu handhaben, dass Verwechslungen mit übereinstimmenden ausgeschlossen werden. Nach Abstellung des Mangels ist - soweit technisch möglich - die betreffende Prüfung unverzüglich zu wiederholen.

2.4.3 Fremdüberwachung

(1) In jedem Herstellwerk ist die werkseigene Produktionskontrolle durch eine Fremdüberwachung entsprechend Anlage 4, Abschnitt 2 (2), regelmäßig zu überprüfen, mindestens jedoch zweimal jährlich.

(2) Im Rahmen der Fremdüberwachung ist eine Erstprüfung der Behälter entsprechend Anlage 4, Abschnitt 2 (1), durchzuführen. Darüber hinaus können auch Proben für Stichprobenprüfungen entnommen werden. Die Probenahme und Prüfungen obliegen jeweils der anerkannten Überwachungsstelle. Wenn die der allgemeinen bauaufsichtlichen Zulassung zugrunde liegenden Verwendbarkeitsprüfungen an amtlich entnommenen Proben aus der laufenden Produktion durchgeführt wurden, ersetzen diese Prüfungen die Erstprüfung.

(3) Die Ergebnisse der Zertifizierung und Fremdüberwachung sind mindestens fünf Jahre aufzubewahren. Sie sind von der Zertifizierungsstelle bzw. der Überwachungsstelle dem Deutschen Institut für Bautechnik vorzulegen sowie der zuständigen obersten Bauaufsichtsbehörde auf Verlangen vorzulegen.

3 Bestimmungen für Entwurf und Bemessung

(1) Da die Behälter nach dieser allgemeinen bauaufsichtlichen Zulassung nicht dafür ausgelegt sind, einer Brandeinwirkung von 30 Minuten Dauer zu widerstehen, ohne undicht zu werden, sind bei Entwurf und Bemessung der Anlage geeignete Maßnahmen vorzusehen, um eine Brandübertragung aus der Nachbarschaft oder eine Entstehung von Bränden in der Anlage selbst zu verhindern. Die Maßnahmen sind im Einvernehmen mit der Bauaufsichtsbehörde und der Feuerwehr festzulegen.

(2) Die Bedingungen für die Aufstellung der Behälter sind den wasser-, arbeitsschutz- und baurechtlichen Vorschriften zu entnehmen. Dabei ist zu beachten, dass das Entnahmesystem kommunizierend miteinander verbundene Saugleitungen hat. Es sind außerdem die Anforderungen gemäß Anlage 5 einzuhalten.

(3) Die Behälter sind gegen Beschädigungen durch anfahrende Fahrzeuge zu schützen, z. B. durch geschützte Aufstellung, einen Anfahrerschutz oder durch Aufstellen in einem geeigneten Auffangraum.

4 Bestimmungen für die Ausführung

(1) Bei der Aufstellung der Behälter bzw. Behältersysteme ist Anlage 5 zu beachten.

(2) Mit dem Einbauen bzw. Aufstellen der Behälter und des erforderlichen Rohrleitungssystems [siehe hierzu Abschnitt 5.1.1 (3)] dürfen nur solche Betriebe beauftragt werden, die für diese Tätigkeiten Fachbetriebe in Sinne von § 3 der Verordnung über Anlagen zum Umgang mit wassergefährdenden Stoffen vom 31. März 2010 (BGBl. I S. 377) sind, es sei denn, die Tätigkeiten sind nach landesrechtlichen Vorschriften von der Fachbetriebspflicht ausgenommen oder der Hersteller der Behälter führt diese Tätigkeiten mit eigenem sachkundigen Personal aus.



- (3) Für die Befüllsysteme gelten deren allgemeine bauaufsichtliche Zulassungen⁹.
- (4) Für das verwendete Entnahmesystem [siehe auch Abschnitt 3 (2)] gilt die lfd. Nr. 15.41 der Bauregelliste A Teil 1. Für die zugehörigen Rohrleitungsteile aus Kunststoff gelten die Bestimmungen der in Absatz (3) aufgeführten Unterlagen.
- (5) Die ausführende Firma hat den ordnungsgemäßen Einbau entsprechend der Montageanleitung des Herstellers (s. Abschnitt 5.1.4) und den in Anlage 5 getroffenen Festlegungen zu bestätigen.
- (6) Beim Transport oder der Montage beschädigte Behälter dürfen nicht verwendet werden, soweit die Schäden die Dichtheit oder die Standsicherheit der Behälter mindern.
- (7) Eine Instandsetzung der Behälter ist nicht zulässig.
- (8) Die Beurteilung von Schäden und Maßnahmen zur Beseitigung von Schäden sind im Einvernehmen mit einem für Kunststofffragen zuständigen Sachverständigen¹⁰, ggf. unter Mitwirkung des Antragstellers, zu treffen.

5 Bestimmungen für Nutzung, Unterhalt, Wartung und Prüfung

5.1 Nutzung

5.1.1 Ausrüstung der Behälter

- (1) Die Bedingungen für die Ausrüstung der Behälter sind den wasser-, bau- und arbeitschutzrechtlichen Vorschriften zu entnehmen. Sofern für die Ausrüstung keine wasser- bzw. baurechtlichen Vorschriften existieren, ist der Abschnitt 9 der TRbF 20¹¹ zu beachten.
- (2) Die Einrichtungen müssen so beschaffen sein, dass unzulässiger Über- und Unterdruck und unzulässige Beanspruchungen der Behälterwand vermieden werden.
- (3) Bei der Verwendung der Behälter als Behältersystem sind ausschließlich Befüll- und Entnahmesystem gemäß Abschnitt 1 (4) und 4 (3) bzw. 4 (4) zu verwenden. Dabei ist zu beachten, dass in einer Behälteranlage nur ein Befüllsystem des gleichen Typs, mit gleichem Staudüsendurchmesser verwendet werden darf. Auf die einheitliche Farbe der Zubehörbeutel sowie der unlösbar befestigten Überwurfmuttern an den Tankstutzen ist, wie in der entsprechenden Montageanleitung beschrieben, unbedingt zu achten. Wird das Behältersystem ggf. zu einem späteren Zeitpunkt erweitert, ist darauf zu achten, dass nur ein für den entsprechenden Verwendungszweck zugelassenes Befüllsystem mit gleichem Staudüsendurchmesser eingesetzt wird. Dieser Grundsatz gilt auch beim Austausch von Teilen des Befüllsystems einer bestehenden Anlage.

5.1.2 Lagerflüssigkeiten

- (1) Eine Mischung der in Abschnitt 1 (3) aufgeführten Lagerflüssigkeiten untereinander oder mit anderen Medien sowie eine wechselnde Befüllung ist nicht zulässig.
- (2) Die Lagerung verunreinigter Medien ist nicht zulässig, wenn die Verunreinigungen zu einem anderen Stoffverhalten führen.

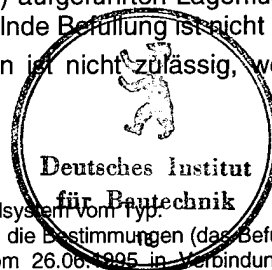

⁹ Bis zum 30. September 2015 gelten für das Befüllsystem vom Typ:

- "O Rothalen-rothavent 0-6" (Staudüse Ø 6 mm) die Bestimmungen (das Befüllsystem betreffend) der allgemeinen bauaufsichtlichen Zulassung Nr. Z-40.21-2 vom 26.06.1995 in Verbindung mit dem Bericht des TÜV Nord, Anlagentechnik, vom 18.12.1997 zur Akte: 113 BG Roth;
- "Füllstar" (Staudüse Ø 6 mm) die Bauartzulassung Kennzeichen: 06/BAM/4.01/27/77 R ("O Rothalen-rothavent 0-4") in Verbindung mit dem Bericht des TÜV Nord, Anlagentechnik, vom 30.06.2000 zur Akte: 113 BG Roth;
- "Füllstar" (Staudüse Ø 12 mm) die Bauartzulassung Kennzeichen: 06/BAM/4.01/27/77 R ("O Rothalen-rothavent 0-4") in Verbindung mit dem Bericht des TÜV Nord, Anlagentechnik, vom 02.12.2000 zur Akte: 111 BG Roth

¹⁰ Sachverständige von Zertifizierungs- und Überwachungsstellen sowie weitere Sachverständige, die auf Anfrage vom DIBt bestimmt werden

¹¹ TRbF 20:2002-05 Technische Regeln für brennbare Flüssigkeiten; Lager

(3) Die im Abschnitt 1 (3) unter Pos. 2. (Heizöl EL A Bio 5 bis Bio 15 nach DIN V 51603-6), Pos. 3 (Dieselkraftstoff nach DIN EN 590) und Pos. 4. (Biodiesel nach DIN EN 14214) aufgeführten Medien dürfen nur in permeationshemmend ausgerüsteten Behältern gelagert werden.

(4) Die im Abschnitt 1 (3) unter Pos. 7. aufgeführten Pflanzenöle dürfen ohne zusätzlichen lebensmittelrechtlichen Nachweis des Behälterwerkstoffes nicht als Lebensmittel oder zur Herstellung von Lebensmitteln verwendet werden.

5.1.3 Nutzbares Behältervolumen

Der zulässige Füllungsgrad der Behälter darf 95 % nicht übersteigen, wenn nicht nach Maßgabe der TRbF 20 Nr. 9.3.2.2 ein anderer Füllungsgrad nachgewiesen oder einzuhalten ist. Der Grenzwertgeber/die Überfüllsicherung ist dementsprechend einzurichten [für Heizöl EL nach DIN 51603-1 und Heizöl EL A Bio 5 bis Bio 15 nach DIN V 51603-6 sowie Dieselkraftstoff nach DIN EN 590 und nach DIN EN 14214, siehe Anlage 5, Abschnitt 4 (2), Punkt 2) und 3)].

5.1.4 Unterlagen

Dem Betreiber der Anlage sind vom Hersteller folgende Unterlagen auszuhändigen:

- Abdruck dieser allgemeinen bauaufsichtlichen Zulassung;
- Abdruck der allgemeinen bauaufsichtlichen Zulassung für den verwendeten Grenzwertgeber/Überfüllsicherung (wenn im Lieferumfang des Behälters enthalten);
- Montageanleitung zur Aufstellung der Behälter/Behältersysteme;

bei Behältersystemen zusätzlich:

- Abdruck der allgemeinen bauaufsichtlichen Zulassung⁹ für das jeweils verwendete Befüllsystem:
 - Typ "0 Rothalen-rothavent 0-6"
 - Typ "Füllstar"

5.1.5 Betrieb

5.1.5.1 Allgemeines

(1) Der Betreiber hat vor Inbetriebnahme der Behälter, die nicht als Behältersystem verwendet werden, an geeigneter Stelle ein Schild anzubringen, auf dem die gelagerte Flüssigkeit einschließlich ihrer Dichte und Konzentration angegeben ist. Die Kennzeichnung nach anderen Rechtsbereichen bleibt unberührt.

(2) Wer eine Anlage befüllt oder entleert, hat diesen Vorgang zu überwachen und vor Beginn der Arbeiten die Bestimmungen im Abschnitt 5.1.5.2 zu beachten.

(3) Die Betriebsvorschriften der TRbF 20 und der Verordnung über Anlagen zum Umgang mit wassergefährdenden Stoffen und über Fachbetriebe [Verordnung über Anlagen zum Umgang mit wassergefährdenden Stoffen vom 31. März 2010 (BGBl. I S. 377)] sind einzuhalten.

5.1.5.2 Befüllung und Entleerung

(1) Vor dem Befüllen der Behälter ist zu überprüfen, ob das einzulagernde Medium dem zulässigen Medium entsprechend der Kennzeichnung am Behälter entspricht und die Einfülltemperatur von maximal 40 °C nicht überschreitet. Außerdem ist zu prüfen, wie viel Lagerflüssigkeit der Behälter aufnehmen kann und ob die Überfüllsicherung/der Grenzwertgeber in ordnungsgemäßem Zustand ist.

(2) Die Befüllung und Entleerung hat über fest angeschlossene Leitungen (Rohre oder Schläuche) zu erfolgen, sofern die wasser- und arbeitsschutzrechtlichen Vorschriften hiervon keine Ausnahme vorsehen.



(3) Behältersysteme dürfen mit Heizöl EL nach DIN 51603-1 und Heizöl EL A Bio 5 bis Bio 15 nach DIN V 51603-6 sowie Dieselmotorkraftstoff nach DIN EN 590 und DIN EN 14214 über fest angeschlossene Rohrleitungen oder Schläuche aus Straßentankfahrzeugen oder Aufsetztanks unter Verwendung einer Pumpe mit einer Förderrate bis zu 1200 l/min und einem Nullförderdruck bis zu 10 bar Überdruck befüllt werden, wenn sie mit folgenden Einrichtungen ausgerüstet sind:

- Befüllsystem (Befüllung; Be- und Entlüftung; Entnahme) gemäß Abschnitt 1 (4) und 4 (3) bzw. 4 (4);
- allgemein bauaufsichtlich zugelassener Grenzwertgeber.

(4) Die Behälter zur Lagerung von Heizöl EL nach DIN 51603-1 und Heizöl EL A Bio 5 bis Bio 15 nach DIN V 51603-6 sowie Dieselmotorkraftstoff nach DIN EN 590 und DIN EN 14214 dürfen als einzeln stehende Behälter entgegen der Anforderung in Absatz (2) aus Straßentankfahrzeugen oder Aufsetztanks im Vollschlauchsystem mit einem selbsttätig schließenden Zapfventil und Füllraten bis 200 l/min im freien Auslauf befüllt werden.

(5) Füllvorgänge sind vollständig zu überwachen.

5.1.5.3 Weitere Bestimmungen

(1) Die Betriebstemperatur der Lagerflüssigkeiten darf 30 °C nicht überschreiten. Hierbei dürfen kurzzeitige Temperaturüberschreitungen um 10 K über die Betriebstemperatur (z. B. durch höhere Temperatur der Lagerflüssigkeiten beim Einfüllen) außer Betracht bleiben.

(2) Bei der Verwendung der Behälter zur Lagerung von gebrauchten Schmier-, Hydraulik- und Wärmeträgerölen und gebrauchten Fotochemikalien handelt es sich um Sammelbehälter mit Stutzen für den sicheren Anschluss einer fest verlegten Rohrleitung oder abnehmbaren Leitung zur Benutzung durch Fachpersonal (nicht durch jedermann).

5.2 Unterhalt, Wartung

(1) Der Betreiber einer Lageranlage ist verpflichtet, mit dem Instandhalten und Reinigen der Behälter und des Rohrleitungssystems nur solche Betriebe zu beauftragen, die für diese Tätigkeiten Fachbetriebe in Sinne von § 3 der Verordnung über Anlagen zum Umgang mit wassergefährdenden Stoffen vom 31. März 2010 (BGBl. I S. 377) sind, es sei denn, die Tätigkeiten sind nach landesrechtlichen Vorschriften von der Fachbetriebspflicht ausgenommen.

(2) Abweichend von Absatz (1) dürfen Instandhaltungsarbeiten auch vom Hersteller der Behälter mit eigenem, sachkundigen Personal ausgeführt werden.

(3) Maßnahmen zur Beseitigung von Schäden sind im Einvernehmen mit einem für Kunststofffragen zuständigen Sachverständigen¹⁰ ggf. unter Mitwirkung des Antragstellers, zu klären.

(4) Die Reinigung des Innern von Behältern (z. B. für eine Inspektion) unter Verwendung von Lösungsmitteln ist unzulässig. Die Unfallverhütungsvorschriften sowie die jeweiligen Vorschriften für die Verwendung von chemischen Reinigungsmitteln und die Beseitigung anfallender Reste müssen beachtet werden.

(5) Falls der Füllstand ohne Hilfsmittel nicht mehr erkennbar ist, sind die Behälter mindestens mit einem Flüssigkeitsstandanzeiger nachzurüsten.

5.3 Prüfungen

5.3.1 Funktionsprüfung/Prüfung vor Inbetriebnahme

(1) Nach Aufstellung der Behälter und Montage der entsprechenden Rohrleitungen und Sicherheitseinrichtungen ist eine Funktionsprüfung erforderlich. Diese besteht aus Sichtprüfung, Dichtheitsprüfung, Prüfung der Befüll-, Befüllungs- und Entnahmeleitungen und der Armaturen und sonstigen Einrichtungen.



(2) Die Funktionsprüfung ersetzt nicht eine erforderliche Prüfung vor Inbetriebnahme durch einen Sachverständigen nach Wasserrecht, die gemeinsame Durchführung ist jedoch möglich.

5.3.2 Laufende Prüfungen/Prüfungen nach Inbetriebnahme

(1) Der Betreiber hat mindestens einmal wöchentlich die Behälter durch Inaugenscheinnahme auf Dichtheit zu überprüfen. Sobald Undichtheiten entdeckt werden, ist die Anlage außer Betrieb zu nehmen und der schadhafte Behälter ggf. zu entleeren.

(2) Prüfungen nach anderen Rechtsbereichen bleiben unberührt.

Holger Eggert
Referatsleiter



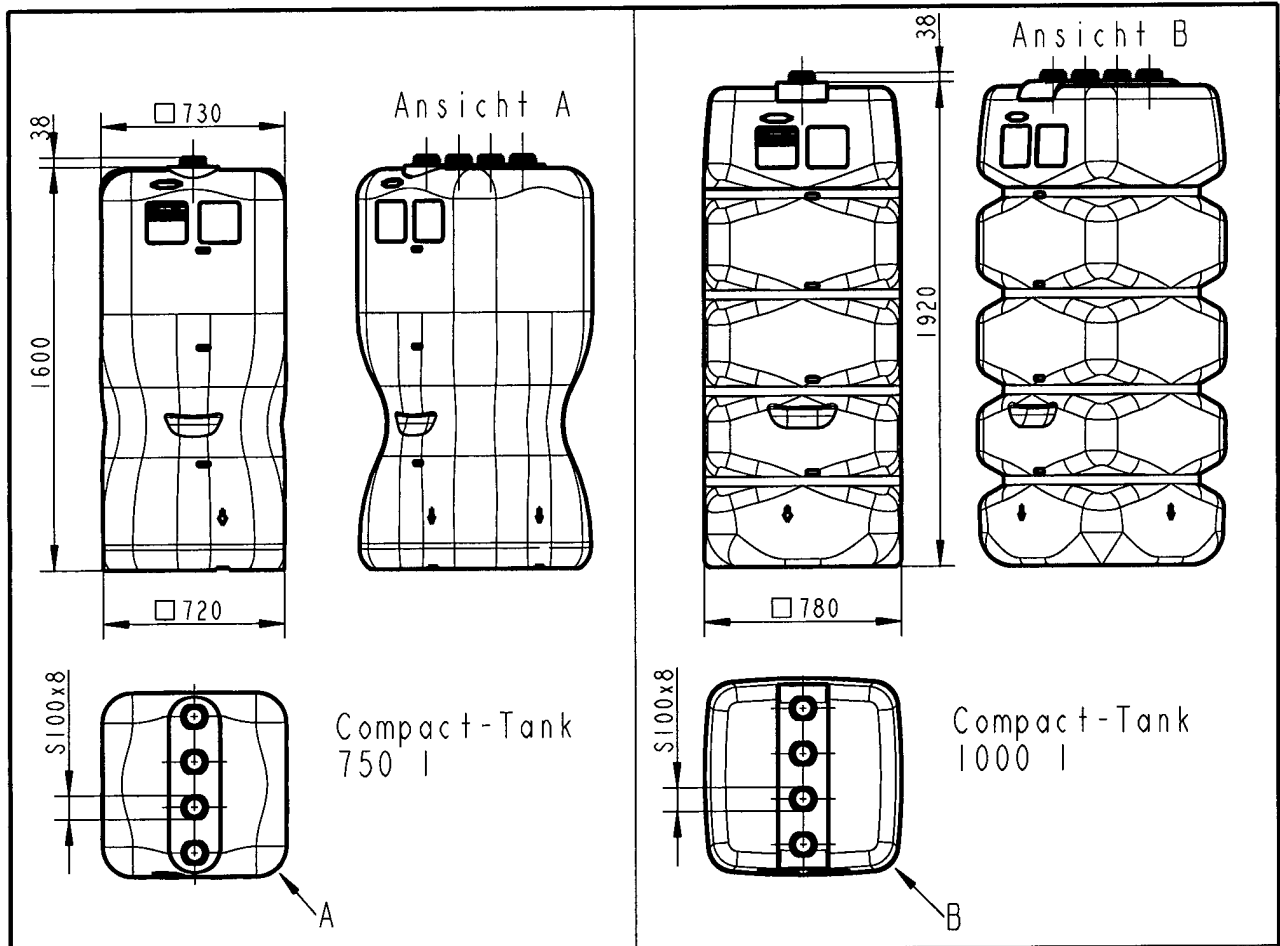

Aufstellvariante
(Beispiel)

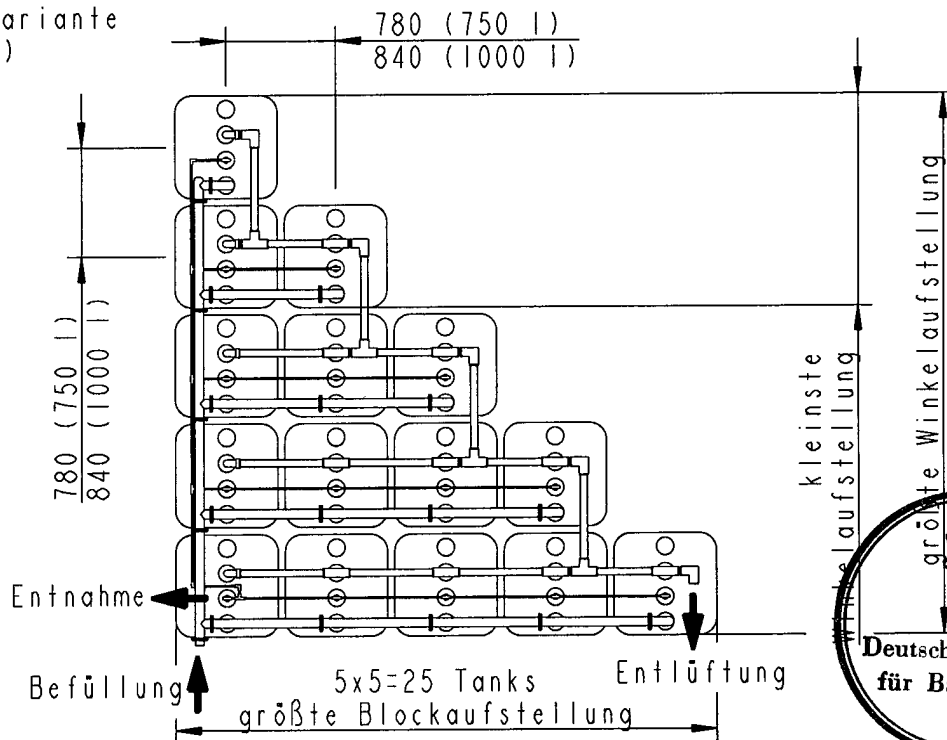

ROTH WERKE GmbH
D-35232 Dautphetal

Übersicht
Compact-Tanks
750 l / 1000 l
Behältersystem

Anlage 1

zur allgemeinen bauaufsichtlichen
Zulassung Nr. Z-40.21-1
vom 25.11.2010

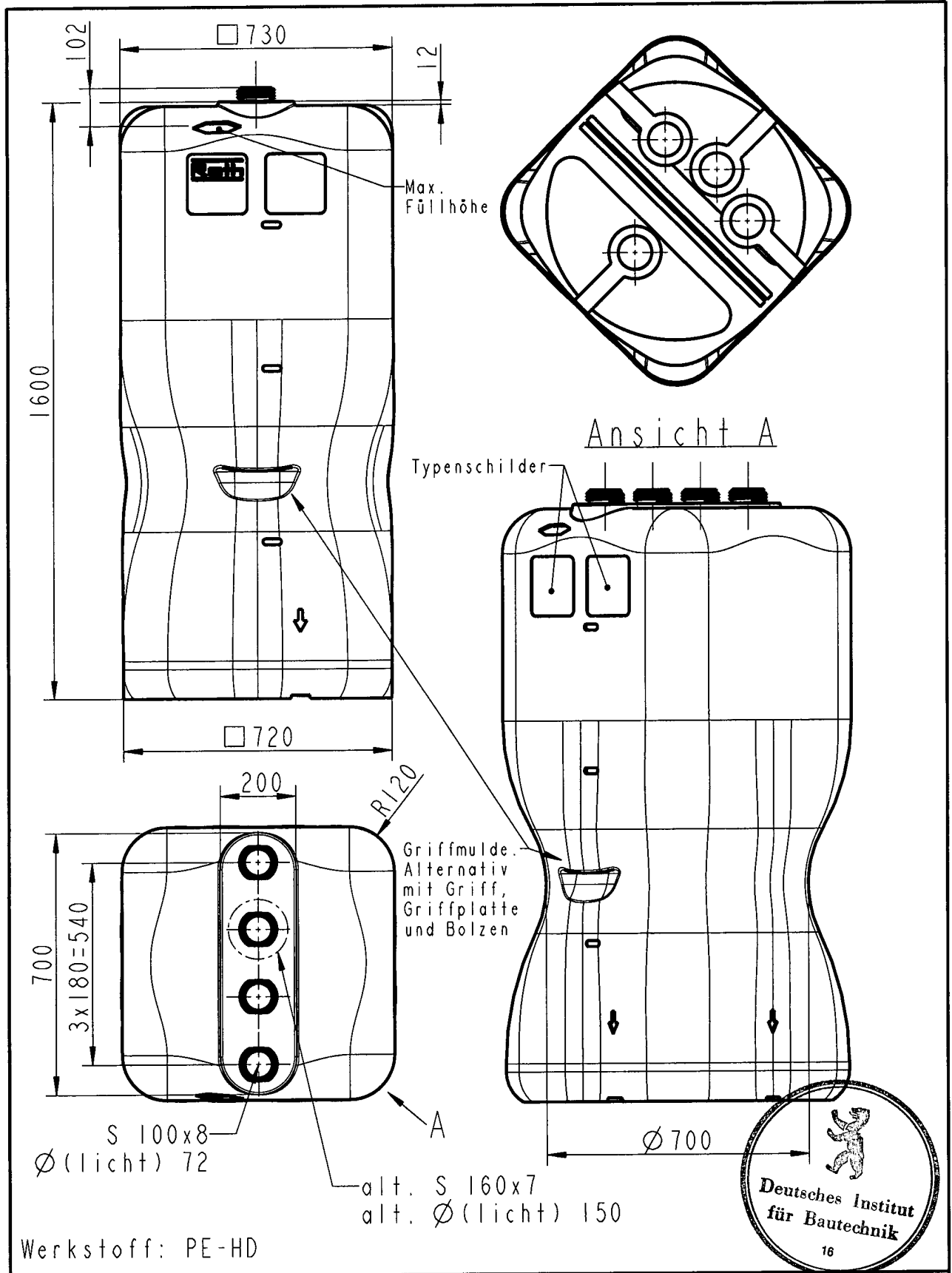

Roth
 ROTH WERKE GmbH
 D-35232 Dautphetal

Compact-Tank 750 I
 Blasteil

Anlage 11
 zur allgemeinen bauaufsichtlichen
 Zulassung Nr. Z-40.21-1
 vom 25.11.2010

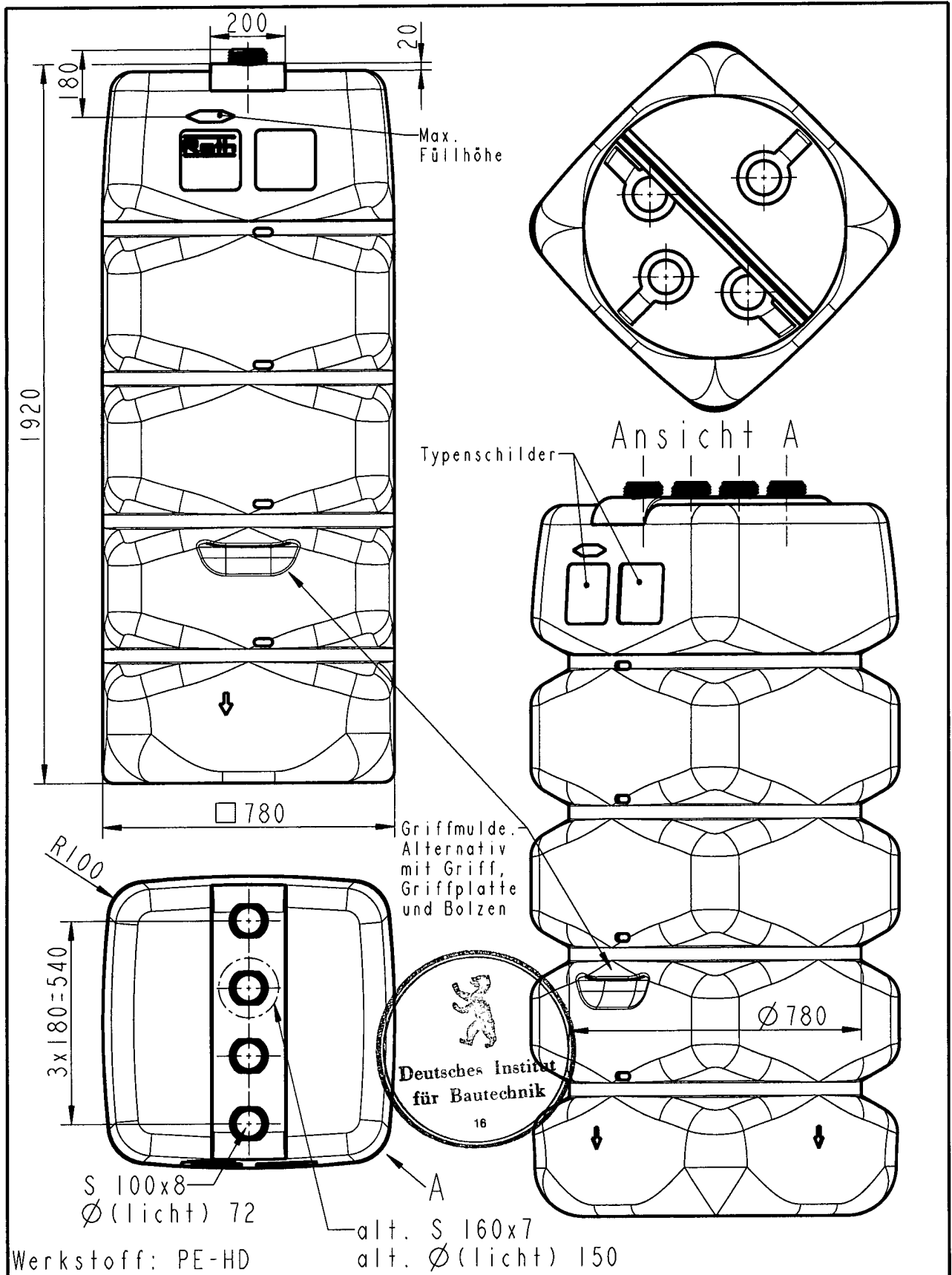

Roth

ROTH WERKE GmbH
D-35232 Dautphetal

Compact-Tank 1000 l
Blasteil

Anlage 12

zur allgemeinen bauaufsichtlichen
Zulassung Nr. Z-40.21-1
vom 25.11.2010

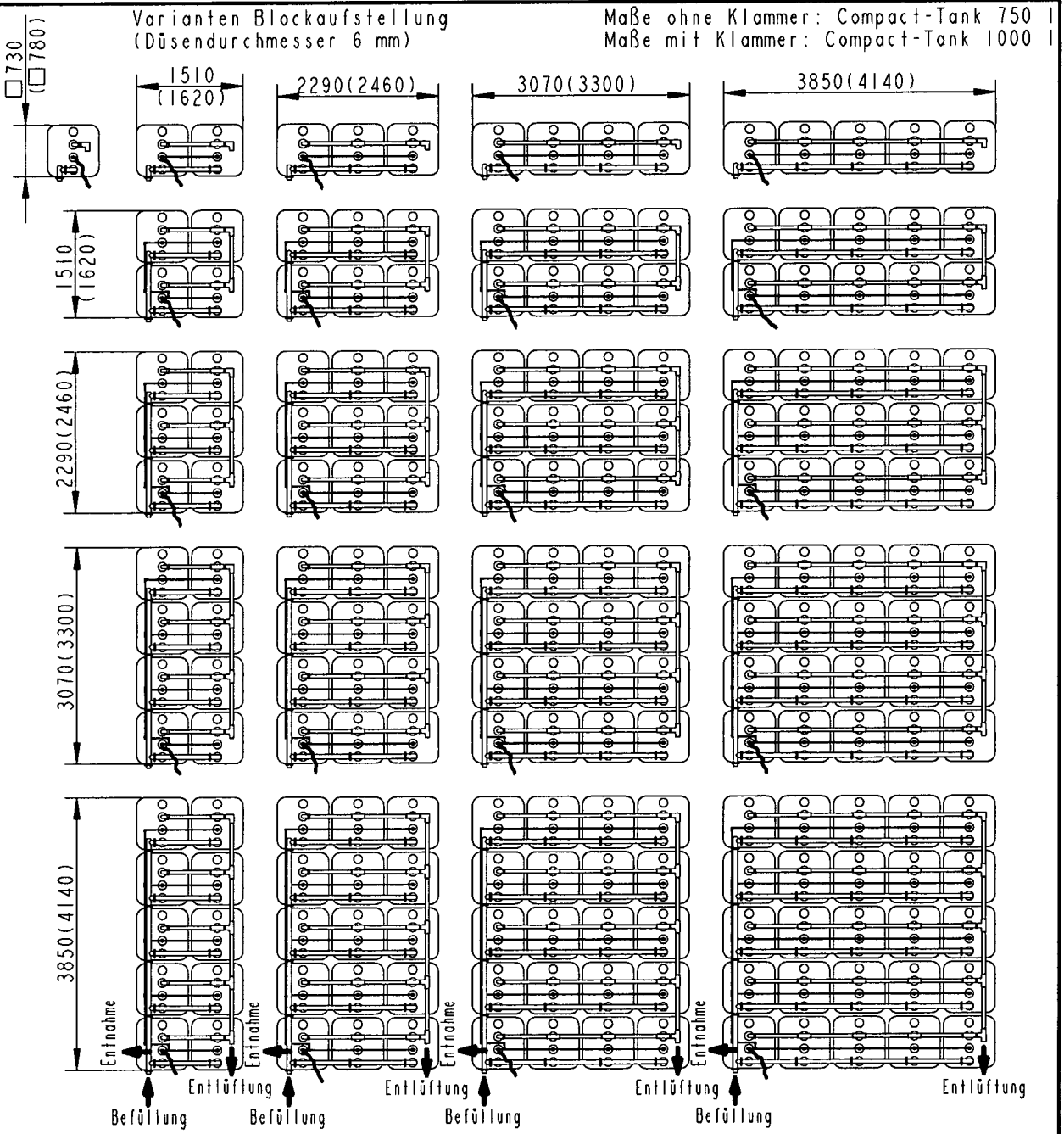

Varianten Winkelaufstellung (Beispiele) (Düsendurchmesser 6 mm)

kleinste Winkelaufstellung

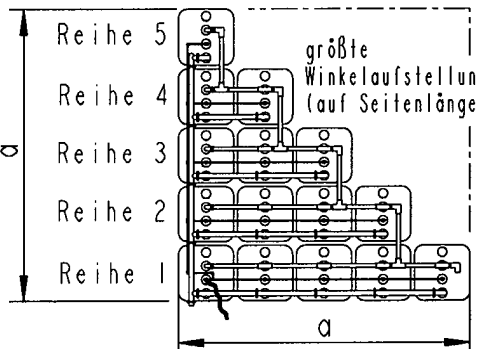
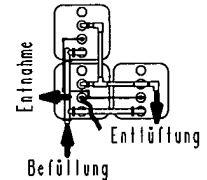

Anzahl der Behälter in hinteren Reihen darf nicht höher sein als in vorheriger Reihe!



ROTH
ROTH WERKE GmbH
D-35232 Dautphetal

Tanksystem
Compact-Tanks
750 l / 1000 l
Aufstellvarianten
Reihen-, Block- und
Winkelaufstellung

Anlage 13
zur allgemeinen bauaufsichtlichen
Zulassung Nr. Z-40.21-1
vom 25.11.2010

Varianten Reihenaufstellung und Sonderaufstellung
(Düsendurchmesser 12 mm)

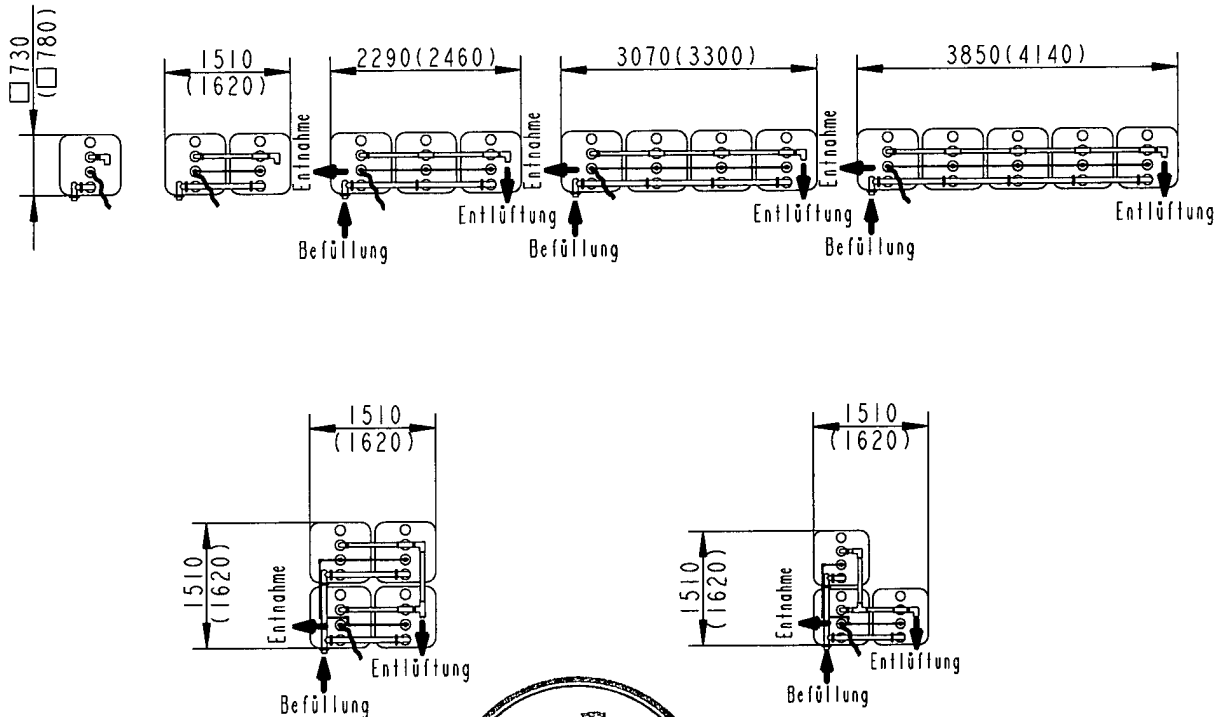

Maße ohne Klammer: Compact-Tank 750 l
Maße mit Klammer: Compact-Tank 1000 l

ROTH

ROTH WERKE GmbH
D-35232 Dautphetal

Tanksystem
Compact-Tanks
750 l / 1000 l
Aufstellvarianten
Reihen- und
Sonderaufstellung

Anlage 14

zur allgemeinen bauaufsichtlichen
Zulassung Nr. Z-40.21-1
vom 25.11.2010

Anlage 3

Herstellung, Verpackung, Transport und Lagerung

1 Anforderungen an die Herstellung

(1) Die Fertigung der Behälter muss auf denselben Fertigungsanlagen, die zur Herstellung der für den Verwendbarkeitsnachweis geprüften Behälter dienten, erfolgen.

(2) Die Behälteroberfläche darf nicht chemisch nachbehandelt werden, wenn diese Nachbehandlung nicht Bestandteil der allgemeinen bauaufsichtlichen Zulassung ist.

(3) Bei Änderungen an der Blasanlage, (wie z. B. am Extruder, am Blaskopf oder an der Blasform) ist die Zertifizierungsstelle zu informieren, die über die weitere Vorgehensweise entscheidet (Einschaltung des DIBt, Sonderprüfungen).

2 Verpackung, Transport, Lagerung

2.1 Verpackung

Eine Verpackung der Behälter zum Zwecke des Transports bzw. der (Zwischen-) Lagerung ist bei Beachtung der Anforderungen des Abschnitts 2.2 nicht erforderlich. Alle Stutzenöffnungen sind durch Aufschrauben der Verschlusskappen zu schließen.

2.2 Transport, Lagerung

2.2.1 Allgemeines

Der Transport ist nur von solchen Firmen durchzuführen, die über fachliche Erfahrungen, geeignete Geräte, Einrichtungen und Transportmittel sowie ausreichend geschultes Personal verfügen. Zur Vermeidung von Gefahren für Beschäftigte und Dritte sind die einschlägigen Unfallverhütungsvorschriften zu beachten.

2.2.2 Transportvorbereitung

Die Behälter sind so für den Transport vorzubereiten, dass beim Verladen, Transportieren und Abladen keine Schäden auftreten.

Die Ladefläche des Transportfahrzeugs muss so beschaffen sein, dass Beschädigungen der Behälter durch punktförmige Stoß- oder Druckbelastungen auszuschließen sind.

2.2.3 Auf- und Abladen

Beim Abheben, Verfahren und Absetzen der Behälter müssen stoßartige Beanspruchungen vermieden werden.

Kommt ein Gabelstapler zum Einsatz, müssen während der Fahrt mit dem Gabelstapler die Behälter gesichert werden.

Stützen und sonstige hervorstehende Behälerteile dürfen nicht zur Befestigung oder zum Heben herangezogen werden. Ein Schleifen der Behälter über den Untergrund ist nicht zulässig.

2.2.4 Beförderung

Die Behälter sind gegen Lageveränderung während der Beförderung zu sichern.

Durch die Art der Befestigung dürfen die Behälter nicht beschädigt werden.

2.2.5 Lagerung

Bei Zwischenlagerung im Freien sind die Behälter gegen Beschädigung und Sturm einwirkung zu schützen. Die Behälter dürfen nicht länger als 6 Monate der Freibewitterung ausgesetzt werden.

2.2.6 Schäden

Bei Schäden, die durch den Transport bzw. bei der Zwischenlagerung entstanden sind, ist nach den Feststellungen eines für Kunststofffragen zuständigen Sachverständigen² zu verfahren.

² Sachverständige der Zertifizierungs- und Überwachungsstellen sowie weitere Sachverständige, die auf Anfrage vom DIBt bestimmt werden.



Anlage 5.1

Aufstellbedingungen

1 Allgemeines

- (1) Die Aufstellung hat unter Beachtung von Abschnitt 3 und 4 der "Besonderen Bestimmungen" dieser allgemeinen bauaufsichtlichen Zulassung zu erfolgen.
- (2) Die Behälter sind vor UV-Strahlung geschützt aufzustellen.
- (3) In Hochwasser- bzw. Überschwemmungsgebieten sind die Behälter so aufzustellen, dass sie von der Flut nicht erreicht werden können.

2 Auflagerung

- (1) Die Böden der Behälter müssen vollständig auf einer ebenen, biegesteifen und glatten Auflagerplatte bzw. einer sorgfältig verdichteten und befestigten ebenen Auflagerfläche stehen.
- (2) Bei Behältersystemen mit einem Rauminhalt von mehr als 10 000 l müssen die Behälter jeder Reihe innerhalb des Auffangraumes in "Tassen" mit einer Randhöhe von mindestens 2 cm stehen.

3 Abstände

- (1) Die Behälter müssen von Wänden und sonstigen Bauteilen sowie untereinander einen solchen Abstand haben, dass die Erkennung von Füllstand, Leckagen und die Zustandskontrolle durch Inaugenscheinnahme jederzeit möglich ist. Das Kennzeichnungsschild (Gravurschild) sowie der Grenzwertgeber (GWG) mit Anschlussarmatur müssen sich an einer begehbaren Seite der Behälteranlage befinden. Die ggf. vorhandene Füllstandsanzeige muss gut ablesbar sein. Außerdem müssen Behälter so aufgestellt werden, dass Explosionsgefahren ausreichend gering und Möglichkeiten zur Brandbekämpfung in ausreichendem Maße vorhanden sind.

- (2) Bei Behältern zur Lagerung von Heizöl EL nach DIN 51603-1 und Heizöl EL A Bio 5 bis Bio 15 nach DIN V 51603-6 sowie Dieselmotortreibstoff nach DIN EN 590 und nach DIN EN 14214 sind - im befüllten Zustand - in der Regel folgende Abstände erforderlich:

Die Behälter bzw. jeder Behälter eines Behältersystems muss bei Aufstellung in einer Reihe an mindestens einer Behälterseite einen begehbaren Wandabstand von mindestens 40 cm haben, der Abstand von den übrigen Wänden und der Behälterwände untereinander muss mind. 5 cm betragen.

Die Behälter bzw. Behältersysteme müssen bei zweireihiger Aufstellung (auch einreihig mit Reihenumlenkung) an zwei aneinandergrenzenden, zugänglichen Seiten einen Wandabstand von mindestens 40 cm haben. Der Abstand von den übrigen Wänden und der Behälterwände untereinander muss mind. 5 cm betragen.

Die Behältersysteme müssen bei drei- bis fünfreihiger Aufstellung an einer Stirn- und zwei Längsseiten einen Wandabstand von mindestens 40 cm haben. Der Abstand von der übrigen Wand muss mindestens 5 cm betragen.

Der Mittenabstand von Befüllstutzen zu Befüllstutzen der Behälter im Behältersystem muss bei Behältern 750 l = 780 mm; bei Behältern 1000 l = 840 mm betragen.

- (3) Bei Aufstellung der Behälter in mehr als einer Reihe ist ein Deckenabstand von mind. 60 cm erforderlich, wenn nicht jeder einzelne Behälter für die Montage oder Kontroll- und Instandhaltungsarbeiten vom Boden aus erreicht werden kann.

- (4) Bei der Aufstellung der Behälter in Systemen mit mehr als fünf Einzelbehältern müssen die zum Zweck der Montage oder Wartung vorzugsweise begehbaren Flächen gekennzeichnet sein.



Anlage 5.2

4 Montage

(1) Die Behälter sind am Aufstellort lotrecht aufzustellen. Die zum Lieferumfang der Behälter gehörende Montageanleitung (s. Abschnitt 5.1.4 der Besonderen Bestimmungen) ist zu beachten.

(2) Bei der Aufstellung von Behältersystemen sind folgende Anforderungen einzuhalten:

- 1) Das Behältersystem ist mit einem im Abschnitt 1 (4) und Abschnitt 4 (3) bezeichneten Befüllsystem sowie einem in Abschnitt 4 (4) bezeichneten kommunizierenden Entnahmesystem auszurüsten.
- 2) Das jeweilige Behältersystem ist mit einem für diese Behälter zugelassenen Grenzwertgeber auszurüsten. Für den Einbau des Grenzwertgebers bei Verwendung eines unter Pkt. 1) genannten Befüllsystems sind die Bezugsmaße für die Einbautiefe entsprechend der nachfolgenden Tabellen 1 bis 4 einzuhalten.
- 3) Der Grenzwertgeber - in Fließrichtung des Füllvolumenstroms betrachtet - ist bei Reihen- und Blockaufstellung jeweils im ersten Tank des Tanksystems unter Beachtung der für den zugelassenen Grenzwertgeber festgelegten Einbautiefe einzubauen. Bei Eck-/ Winkelaufstellung - unvollständigen Reihen - ist der Grenzwertgeber immer im ersten Tank der größten unvollständigen Reihe zu installieren. Die Behälteranzahl der jeweils nachfolgenden Reihe darf sich nicht erhöhen.
- 4) Die Behälter sind untereinander durch Abstandshalter in ihrer Lage zueinander zu fixieren.
- 5) Die Ölentnahmeleitung ist grundsätzlich als Einstrangsystem (ohne Rücklauf) auszuführen. Wenn aus technischen Gründen die Ölentnahmeleitung als Zweistrangsystem ausgeführt wird, muss die Rücklaufleitung des Entnahmesystems – in Fließrichtung des Füllvolumenstroms betrachtet – im ersten Behälter, in dem auch der Grenzwertgeber installiert ist (siehe 3), enden.

Tabelle 1: Bezugsmaße für die Einbautiefe des Grenzwertgebers bei Reihen- und Blockaufstellung mit Befüllsystem "O Rothalen-rothavent 0-6":

Inhalt der Tanks (l)	Anzahl der Tanks	Durchmesser der Staudüse (mm)	Bezugsmaß* für den Grenzwertgeber (gemessen von der Oberkante des Behälterstutzens) (mm)
1000	1	6	331
	2	6	300
	3	6	275
	4	6	260
	5 - 10	6	250
	12	6	240
	15 - 20	6	250
	25	6	265

* entsprechend Bericht der PTB Gesch.-Nr. 3.4-20054/92 vom 10.11.1992

Anlage 5.3

Tabelle 2: Bezugsmaße für die Einbautiefe des Grenzwertgebers und Befüllsystem "O Rothalen-rothavent 0-6" bei Reihen-, Block- und Winkelaufstellung (750 l-Behälter) bzw. bei Eck- / Winkelaufstellung (1000 l-Behälter):

Inhalt der Tanks (l)	Anzahl der Tanks	Durchmesser der Staudüse (mm)	Bezugsmaß* für den Grenzwertgeber (gemessen von der Oberkante des Behälterstutzens) (mm)
750	1	6	320
	2	6	260
	3	6	225
	4	6	202
	5	6	200
	6 - 9	6	205
	10 - 12	6	195
	13 - 19	6	205
	20 - 25	6	195
1000	3	6	270
	4	6	245
	5 / 7	6	235
	6 / 8 / 9	6	270
	10 - 12	6	250
	13 - 19	6	270
	20 - 25	6	220

* entsprechend Bericht vom 18.12.1997 des TÜV Nord Anlagentechnik zur Akte: 113 BG Roth

Tabelle 3: Bezugsmaße für die Einbautiefe des Grenzwertgebers bei Reihen- und Sonderaufstellung mit Befüllsystem "Füllstar":

Inhalt der Tanks (l)	Anzahl der Tanks	Durchmesser der Staudüse (mm)	Bezugsmaß* für den Grenzwertgeber (gemessen von der Oberkante des Behälterstutzens) (mm)
750	1	12	290
	2	12	235
	3**	12	190**
	4***	12	185***
	5	12	175
1000	1	12	330
	2	12	290
	3**	12	260**
	4***	12	250***
	5	12	240

* entsprechend Bericht vom 02.12.2000 des TÜV Nord Anlagentechnik zur Akte: 111 BG Roth

** gilt auch für Sonderaufstellung (im Winkel) mit max. 3 Behältern

*** gilt auch für Sonderaufstellung (im Block) mit max. 4 Behältern



Anlage 5.4

Tabelle 4: Bezugsmaße für die Einbautiefe des Grenzwertgebers bei Reihen-, Block- und Winkelaufstellung mit Befüllsystem "Füllstar" :

Inhalt der Tanks (l)	Anzahl der Tanks	Durchmesser der Staudüse (mm)	Bezugsmaß* für den Grenzwertgeber (gemessen von der Oberkante des Behälterstutzens) (mm)
750	1	6	290
	2	6	225
	3	6	185
	4	6	175
	5	6	175
	6 - 9	6	170
	10-12	6	185
	13-19	6	175
	20-25	6	170
1000	1	6	335
	2	6	295
	3	6	265
	4	6	240
	5	6	230
	6 - 9	6	245
	10 - 12	6	235
	13 - 19	6	245
	20 - 25	6	220

* entsprechend Bericht vom 30.06.2000 des TÜV Nord Anlagentechnik zur Akte: 113 BG Roth

5 Anschließen von Rohrleitungen

Beim Anschließen der Rohrleitungen an das jeweilige Füllsystem bzw. an die Behälterstutzen bei Einzelbehältern ist darauf zu achten, dass kein Zwang entsteht und keine zusätzlichen äußeren Lasten auf den Behälter einwirken, die nicht planmäßig vorgesehen sind. Be- und Entlüftungsleitungen müssen der TRbF 20⁸ Nr. 9.1.2 entsprechen, müssen ausreichend bemessen und dürfen nicht absperrbar sein. Sie sind, einschließlich der Rohrverbindungen, so auszulegen, dass sie bei einem Überdruck von 0,3 bar dicht bleiben. An eine gemeinsame Be- und Entlüftungsleitung dürfen nur dann mehrere Behälter angeschlossen werden, wenn die zu lagernden Flüssigkeiten bzw. deren Dämpfe keine gefährlichen Verbindungen eingehen. Be- und Entlüftungsleitungen oder Einrichtungen dürfen nicht in geschlossene Räume münden. Das gilt nicht für einzeln aufgestellte Behälter zur Lagerung von Heizöl EL nach DIN 51603-1 und Heizöl EL A Bio 5 bis Bio 15 nach DIN V 51603-6 sowie Dieselmotoren nach DIN EN 590 und DIN EN 14214. Die Austrittsöffnungen sind gegen Eindringen von Regenwasser zu schützen.



Hinterlegung

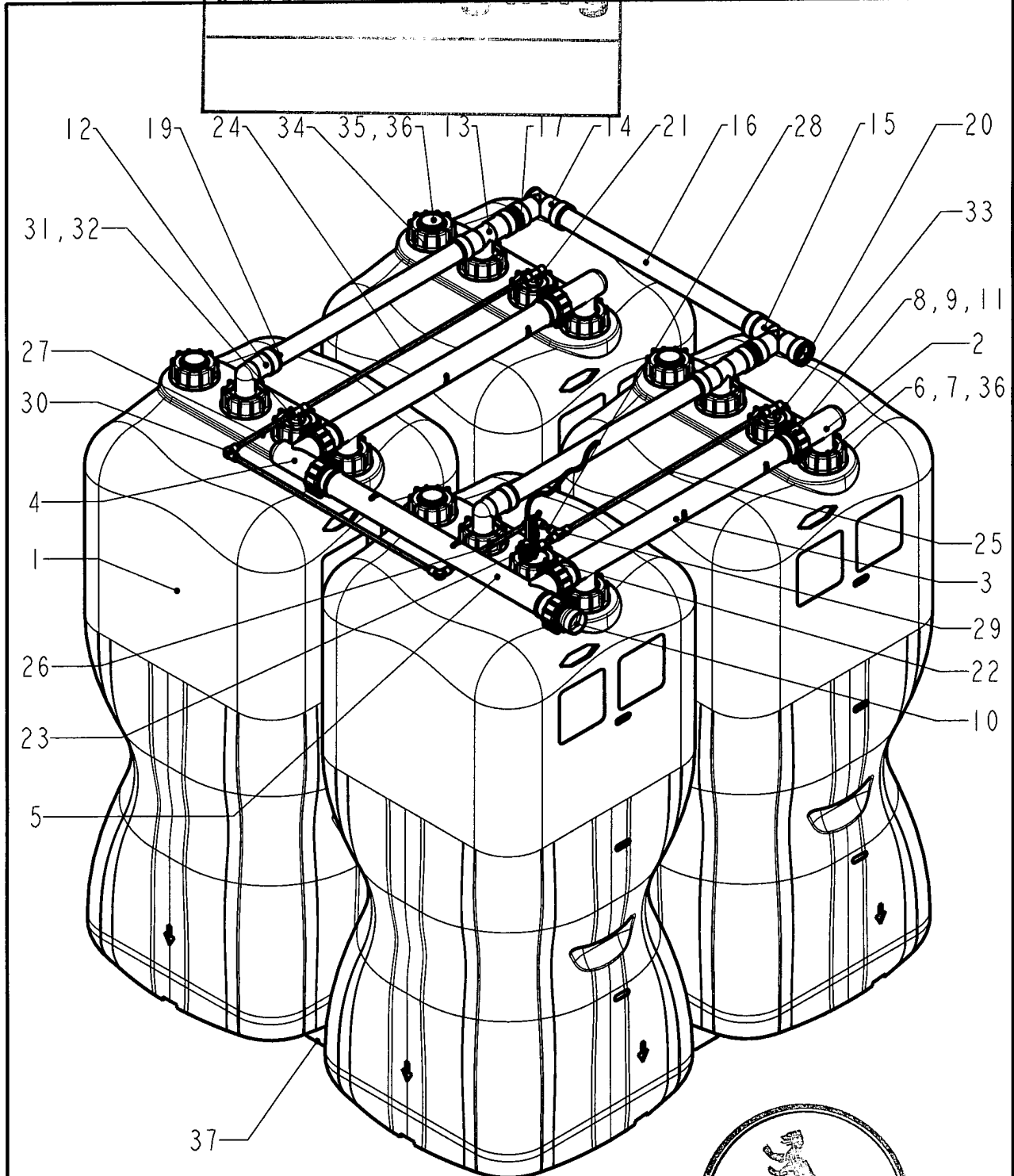

Dargestellt:
Compact-Tank 750 I

Legende s. Anlage H 1.7

 ROTH WERKE GmbH D-35232 Dautphetal	Behälterbatterie Block- und Sonderaufstellung Compact-Tanks 750 l / 1000 l	Anlage H 15 zur allgemeinen bauaufsichtlichen Zulassung Nr. Z-40.21-1 vom 25.11.2010
---	--	--

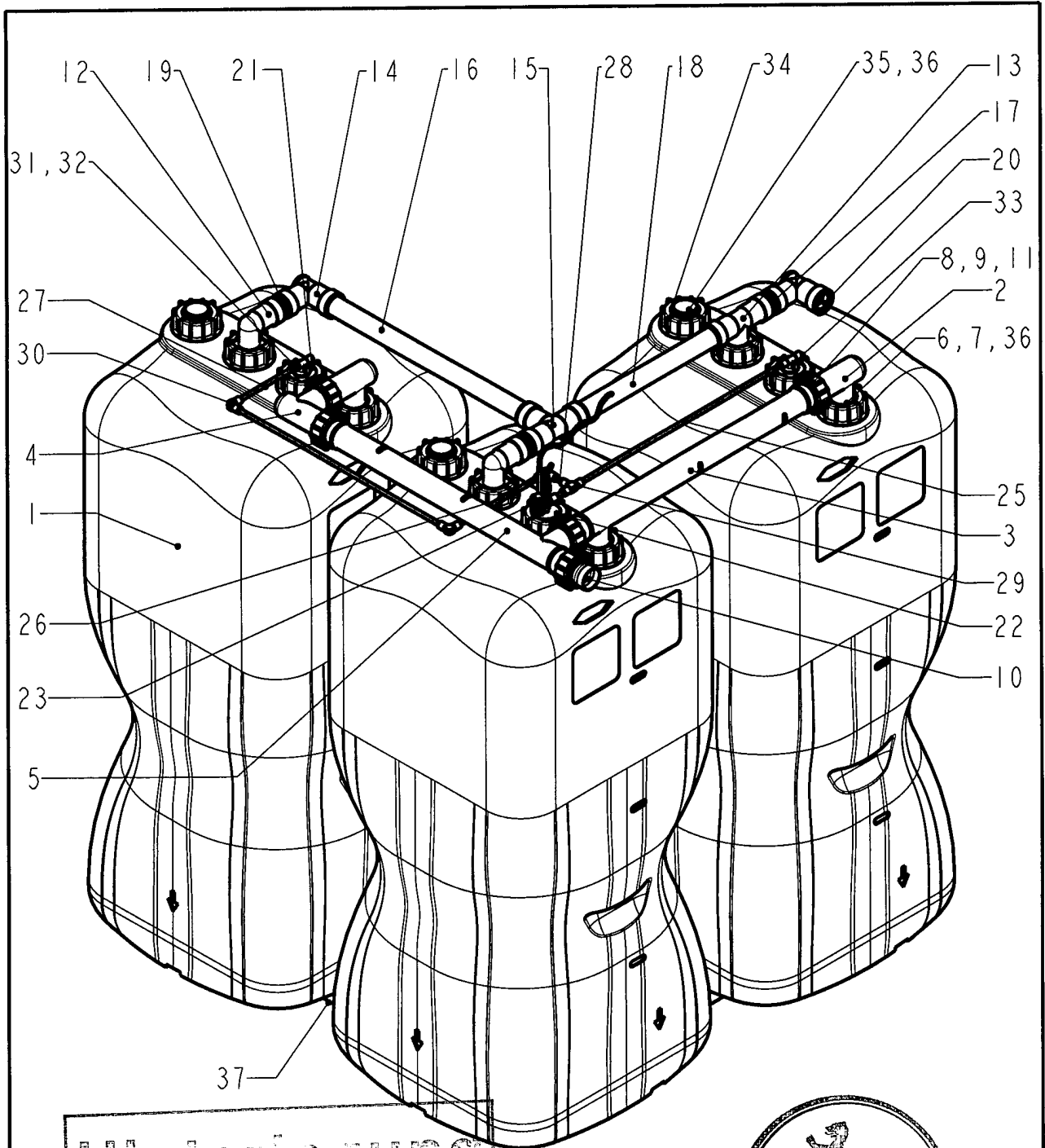

Hinterlegung



Dargestellt:
Compact-Tank 750 l

Legende s. Anlage H 1.7

 ROTH WERKE GmbH D-35232 Dautphetal	Behälterbatterie Winkel- und Sonderaufstellung Compact-Tanks 750 l / 1000 l	Anlage H 16 zur allgemeinen bauaufsichtlichen Zulassung Nr. Z-40.21-1 vom 25.11.2010
---	---	--

Hinterlegung

37	Abstandhalter	allgemein	PE-HD
36	Flachdichtung $\varnothing 85/\varnothing 68 \times 3$	allgemein	NBR
35	Buchse mit Deckel, abtrennbar	allgemein	PE-HD
34	Überwurfmutter	allgemein	PE-HD
33	Endstopfen	Entnahme	PVC weich
32	O-Ring 9.5x3.5	Entnahme	PVC weich
31	Rändelmutter M18x1.5	Entnahme	PA
30	Winkel-Verschraubung	Entnahme	PA
29	T-Verschraubung	Entnahme	PA
28	Verbindungsrohr 78mm	Entnahme	Al
27	Verbindungsrohr 235mm	Entnahme	Al
26	Verbindungsrohr 325mm	Entnahme	Al
25	Verbindungsrohr 680mm (750 l) / 725mm (1000 l)	Entnahme	Al
24	Verbindungsrohr 760mm (750 l) / 820mm (1000 l)	Entnahme	Al
23	Sammelarmatur	Entnahme	-
22	Grenzwertgeber	Entnahme	-
21	Absaugarmatur mit Saugschlauch	Entnahme	-
20	Dichtung LORO-X	Entlüftung	PVC weich
19	Dichtung Nr.8	Entlüftung	PVC weich
18	Zwischenstück 520mm (750 l) / 580mm (1000 l) nur bei Winkelaufstellung	Entlüftung	PE-HD
17	Zwischenstück 150mm	Entlüftung	PE-HD
16	Zwischenstück 730mm (750 l) / 790mm (1000 l)	Entlüftung	PE-HD
15	T-Sammelrohr	Entlüftung	PE-HD
14	Winkel-Sammelrohr	Entlüftung	PE-HD
13	T-Entlüftungsstück	Entlüftung	PE-HD
12	Winkel-Entlüftungsstück	Entlüftung	PE-HD
11	O-Ring $\varnothing 58,0 \times 3,55$	Befüllung	NBR
10	LORO-X-Anschluss	Befüllung	St, verzinkt
9	Sicherungsring	Befüllung	POM
8	Füllrohrmutter	Befüllung	PE.-HD
7	PE-Rohraufnahme mit Tauchrohr	Befüllung	PE-HD
6	Düse $\varnothing 6$ mm bzw. $\varnothing 12$ mm *	Befüllung	PE-HD
5	T-Verteilerrohr 780mm (750 l) / 840mm (1000 l)	Befüllung	PE-HD
4	Winkel-Verteilerrohr	Befüllung	PE-HD
3	T-Füllrohr 780mm (750 l) / 840mm (1000 l)	Befüllung	PE-HD
2	Winkel-Füllrohr	Befüllung	PE-HD
1	Compact-Tank 750 l / 1000 l (Blasteil)	allgemein	PE-HD
Pos.	Benennung	Gruppe	Werkstoff

* Düsendurchmesser nach Aufstellvarianten lt. Anlage 1.3 und 1.4



Roth

ROTH WERKE GmbH
D-35232 Dautphetal

Stückliste
Blockaufstellung
Winkelaufstellung
Sonderaufstellung
Compact-Tanks
750 l / 1000 l

Anlage H 17

zur allgemeinen bauaufsichtlichen
Zulassung Nr. Z-40.21-1
vom 25.11.2010

Zugelassenes Zubehör

Befüllsystem:

Grenzwertgeber (GWG)

TYP	Füllstar	TYP	GWD (080-150)	generell für Neuanlagen
Zul.-Nr.	Grundlage 06/BAM/4.01/27/77R	Zul.-Nr.	CE Sensor Bauart B1 als Teil einer Überfüll- sicherung nach EN 13616 (bisher Z-65.17-227)	

TYP	O Rothalen-rothavent 0-6	TYP	080-26 (GOK)	nur für 0-6
Zul.-Nr.	Z-40.21-2	Zul.-Nr.	02/PTP Nr. iii B/S 2195	
		TYP	12K/1F (Afriso)	
		Zul.-Nr.	01/PTB Nr. III B/S	



ROTH WERKE GMBH 35232 Dautphetal
TELEFON +49 (06466) 922-0
TELEFAX +49 (06466) 922-100